

Sécurité enfants

Une conception privilégiant la sécurité



Designed by Luxaflex®. Inspired by you.

Contexte



Ces cinq dernières années, quatre enfants au moins meurent chaque année en moyenne.

Remarque: Beaucoup d'accidents ne sont pas déclarés ou sont enregistrés comme accidents domestiques.

La majorité des accidents mortels touchent des enfants entre 16 et 36 mois.

Caractéristique de ces enfants:

- Peuvent marcher seuls.
- Tête lourde par rapport au corps.
- Contrôle des muscles pas encore entièrement développé.
- Trachée pas encore entièrement développée.



Médias.



Information dans les médias - devrait augmenter dès que la loi entre en vigueur et est communiquée par l'UE.

Médias écrits:



Réseaux sociaux:

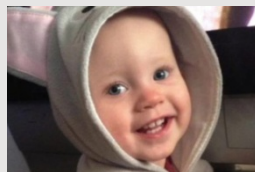

Sophia Barlow

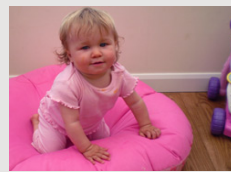

Leah Edwards



Processus décisionnel.

Notre entreprise accorde de plus en plus d'importance à la sécurité des enfants. La commission européenne a revu en 2014 les règles et les normes relatives à la sécurité des enfants.

La nouvelle norme EN13120:2009 et les directives A1:2014 entreront définitivement en vigueur le 14 août 2014.

La norme EN13120:2009 a déjà été remplacée par la NEN le 25-02-2014.

DÉCISION D'EXÉCUTION DE LA COMMISSION ∩

du 14 août 2014 ∩

concernant la conformité des normes européennes EN 16433:2014 et EN 16434:2014 ∩
ainsi que de certaines clauses de la norme européenne 13120:2009+ A1:2014 pour les stores intérieurs ∩
avec l'obligation générale de sécurité établie par la directive 2001/95/CE du ∩
Parlement européen et du Conseil et la publication des références de ces ∩
normes au Journal officiel de l'Union européenne. ∩



EUR-Lex

Access to European Union law

Normes.



EUR-Lex

Access to European Union law

Directives relatives aux stores intérieurs:

1. NL 13120:2009+A1:2014 Stores intérieurs

Stores placés à l'intérieur

- Performances
- Exigences, y compris de sécurité.

14-08-2014: mise à jour concernant la sécurité des produits pour les enfants

2. NL 16433:2014 Produits

Stores intérieurs

- Protection contre les risques d'étranglement
- Méthodes d'essai

publiée le 14-08-2014

3. NL 16434:2014 Composants

Stores intérieurs

- Protection contre les risques d'étranglement
- Exigences et méthodes d'essai pour les dispositifs de sécurité

publiée le 14-08-2014

Champ d'application de la norme



Qui?

- Les bébés et jeunes enfants entre 0 et 42 mois.

Caractéristique de ces enfants: peuvent marcher seuls, tête lourde par rapport au corps, contrôle des muscles pas encore entièrement développé et trachée pas encore entièrement développée (plus petite et moins rigide que chez les adultes).

Beaucoup d'accidents ne sont pas déclarés ou sont enregistrés comme accidents domestiques.

Quoi?

- Tous les stores intérieurs
- Ne s'applique pas aux stores intérieurs fabriqués avant la date de publication.

Où?

- Espaces où les enfants de 0 à 42 mois se trouvent ou auxquels ils ont accès. (par ex. maisons, hôtels, hôpitaux, églises, magasins, écoles, crèches et lieux publics en général.)
- Quand la destination des stores intérieurs n'est pas définie.

Principales exigences de la norme

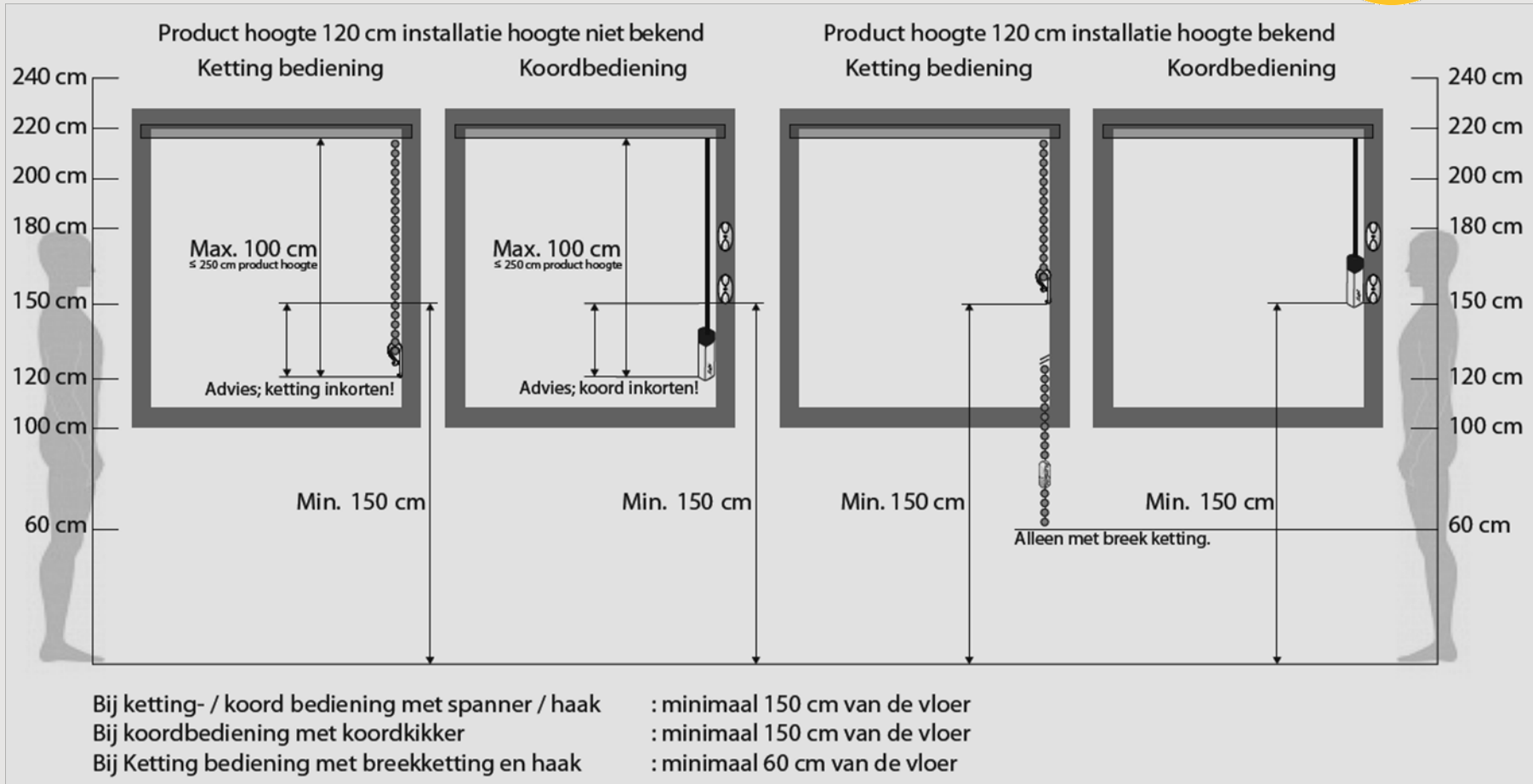

Principales exigences de la norme



Suppression des boucles dangereuses

Cordons assemblés

- Taquets de cordon

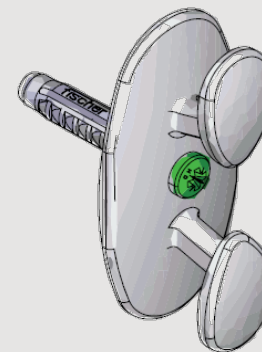
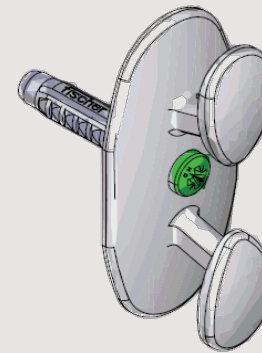
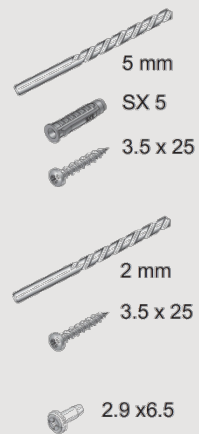
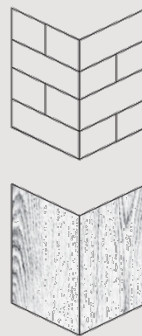
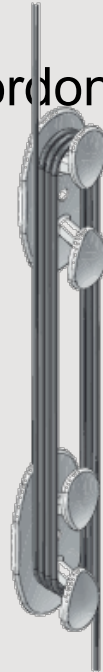
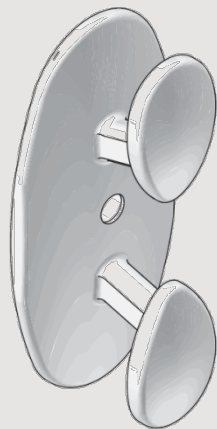

Principales exigences de la norme



Suppression des boucles dangereuses

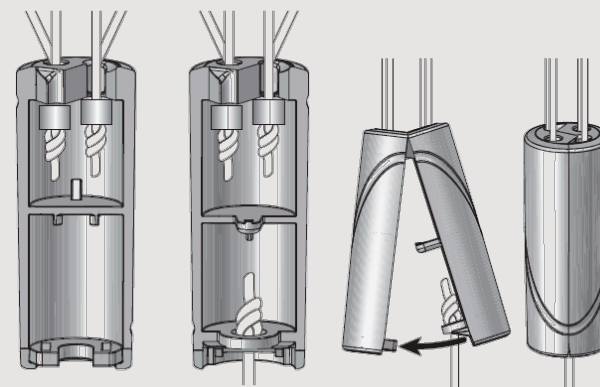

Cordons assemblés

- Raccords de cordon

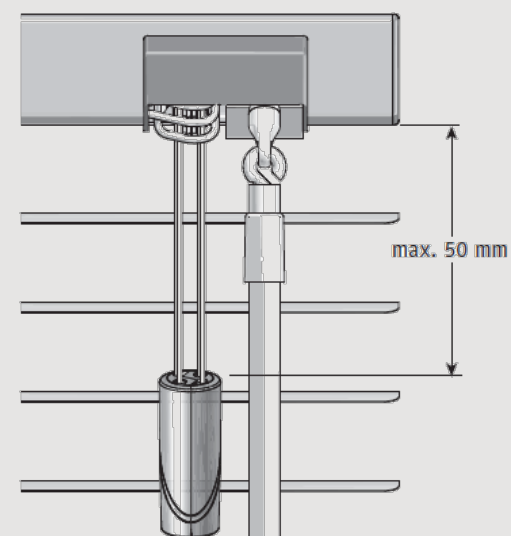
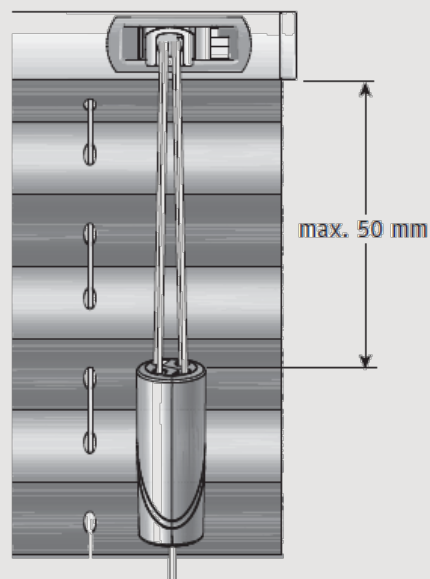
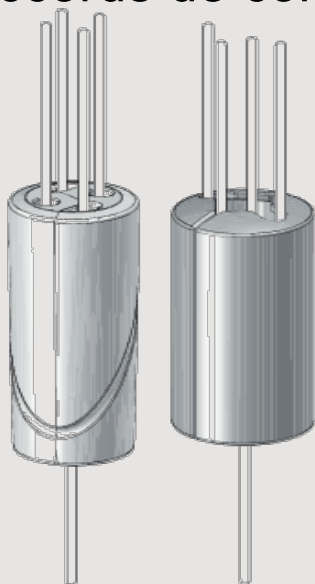

Principales exigences de la norme



Suppression des boucles dangereuses

Boucles de chaînette

- Dispositifs de tension fixes

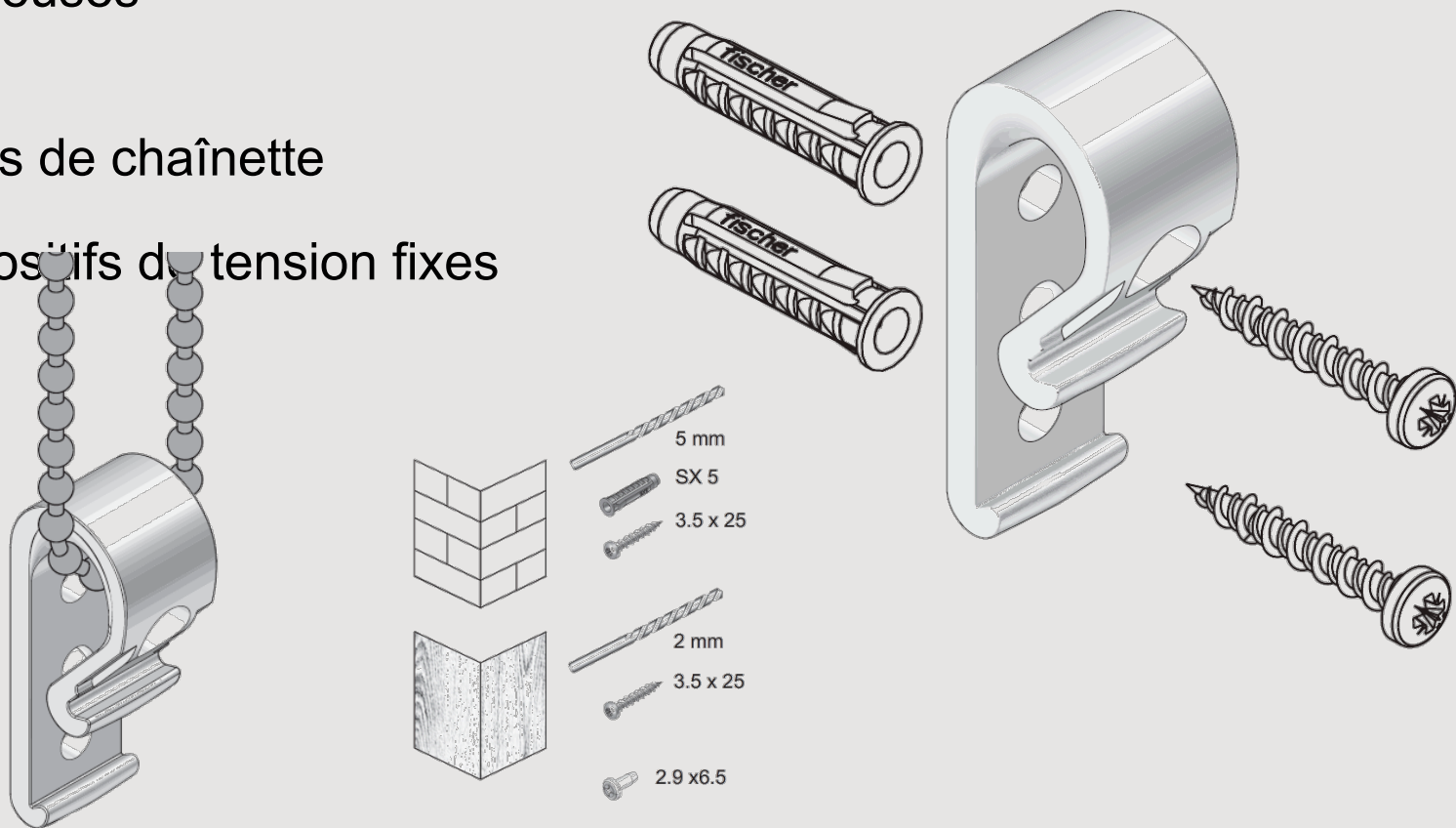

Principales exigences de la norme



Suppression des boucles dangereuses

Boucles de chaînette

- Chaînettes avec dispositifs de rupture

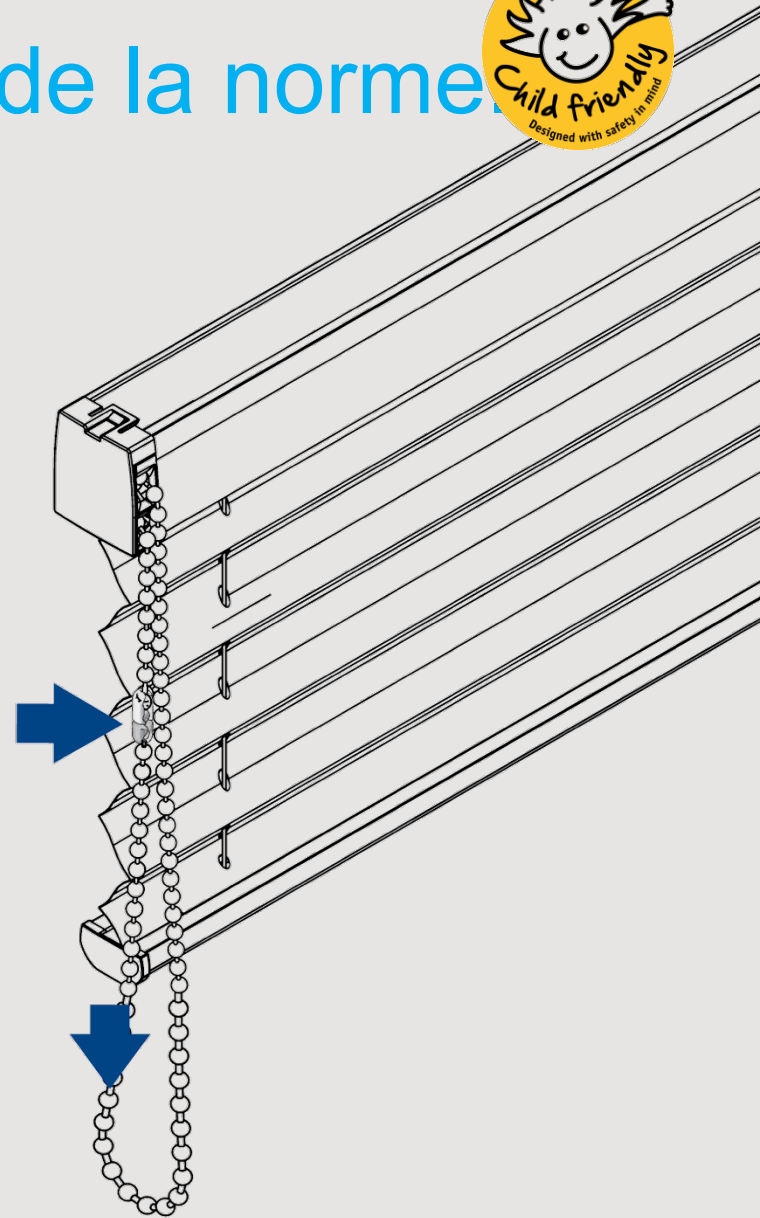
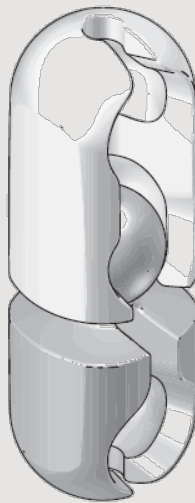

Principales exigences de la norme



Suppression des boucles dangereuses

Boucles de cordon

- Dispositifs de tension fixes

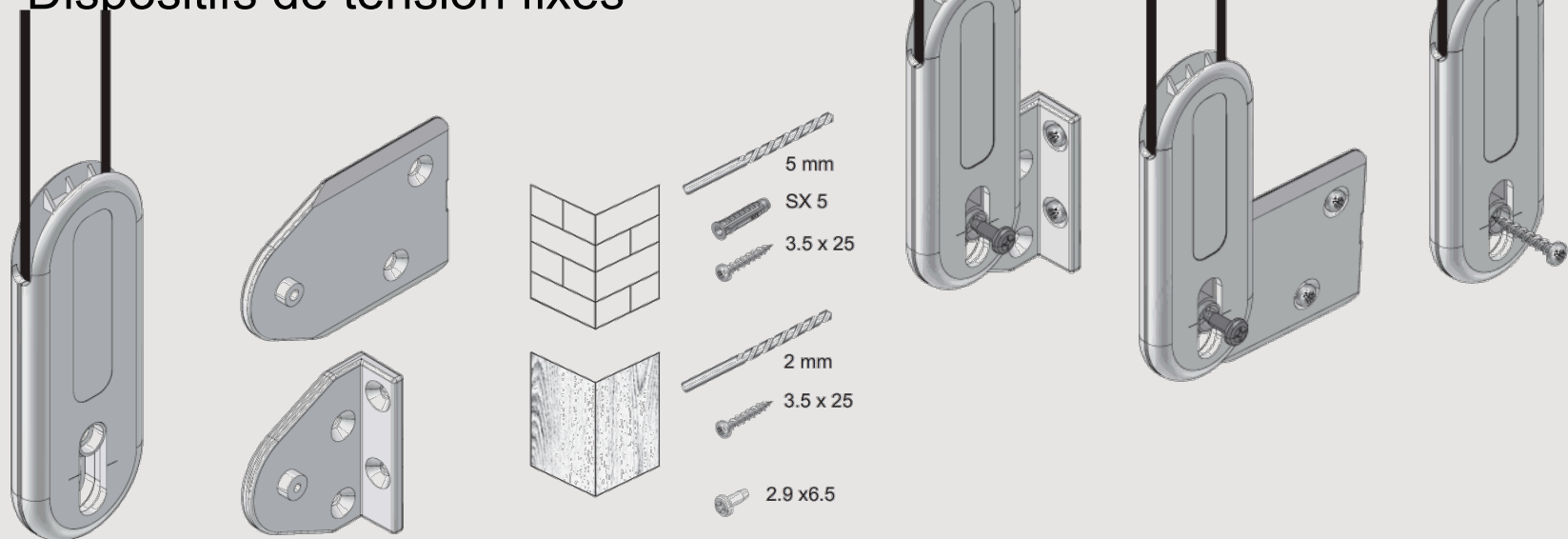

Principales exigences de la norme



Suppression des boucles dangereuses
au dos ou sur un store:

- Anneaux Click pour les stores textiles

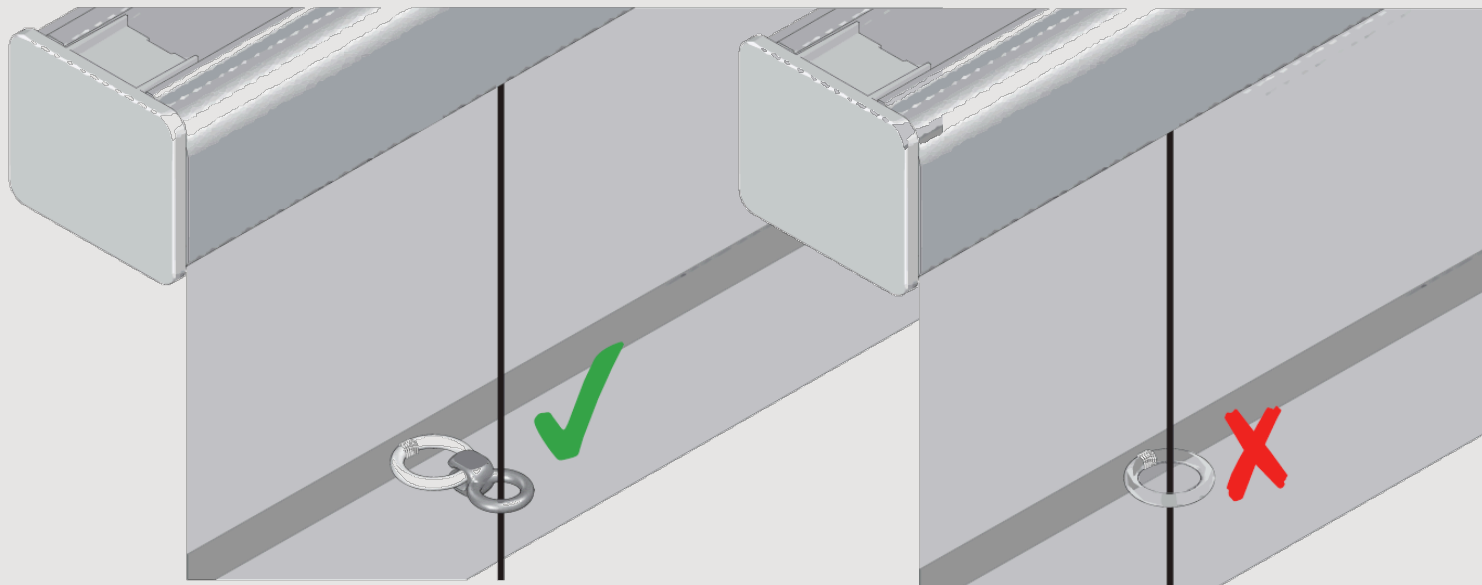
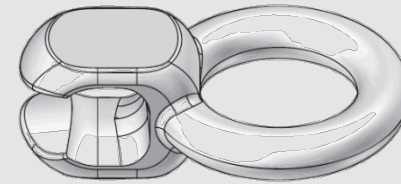

Principales exigences de la norme

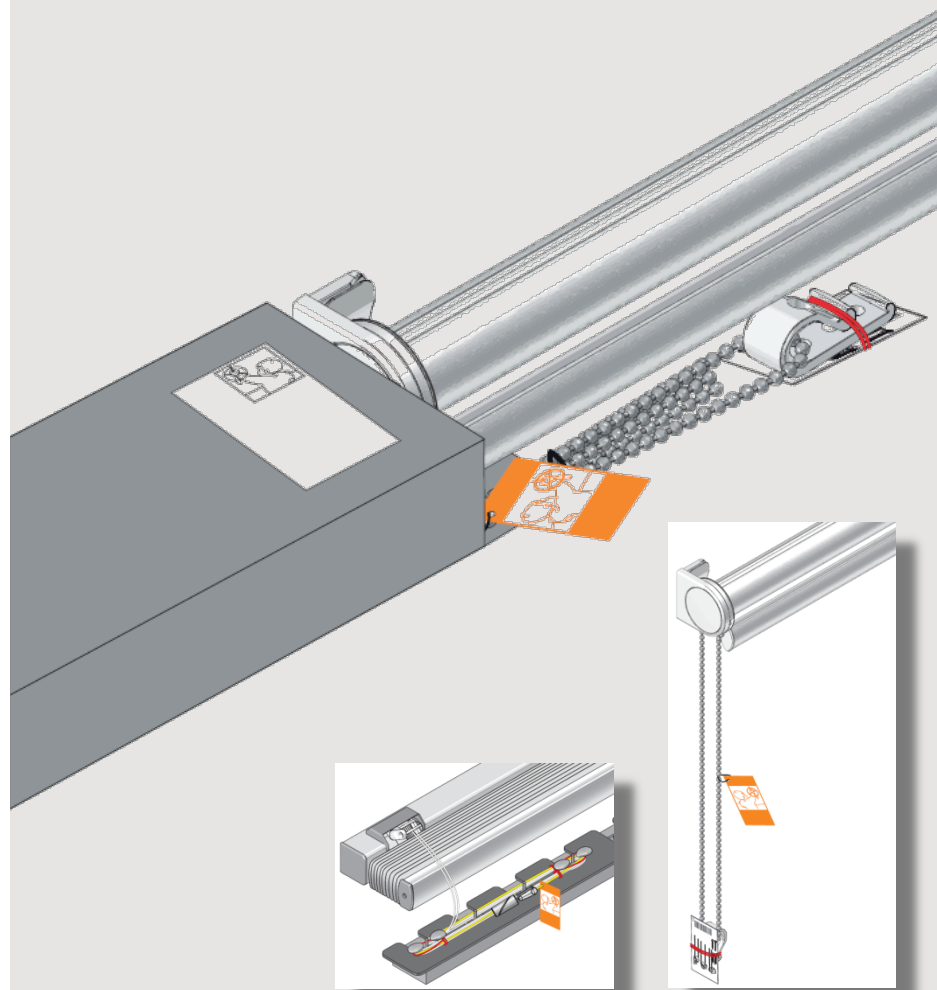

Mises en garde et étiquetage:

1. Identification des produits (traçabilité)
2. Etiquette de mise en garde générale.
3. Sécurité du produit dans les instructions de montage
4. Etiquette de mise en garde sur l'emballage
5. Mise en garde dans le mode d'emploi



Principales exigences de la norme



Mises en garde et étiquetage:

Etiquette de mise en garde sur la manoeuvre

1. Sécurité du produit sur la manoeuvre
2. Instructions de montage sur la manoeuvre
3. Matériel de montage sur la manoeuvre

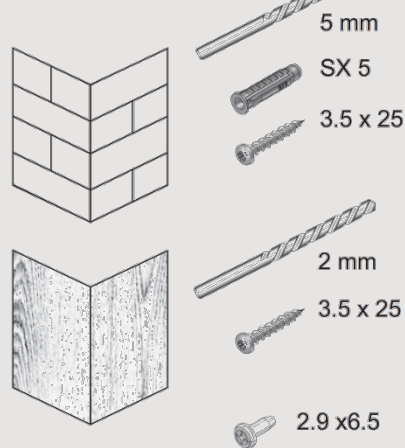

Produits sûrs en soi

Les produits qui n'ont pas de boucles ou de cordons dangereux (internes ou externes) présentant un risque d'asphyxie pour les enfants.

- Stores vénitiens électriques
- LiteRise®
- Modèles guidés
- Etc.



Par définition, SmartCord® n'est pas sûr pour les enfants.

(pas de taquet requis si les exigences de longueur du cordon sont respectées)

Responsabilités



Luxaflex®

- N'accepter que les commandes qui satisfont à la norme.
- Livrer des produits conformes à la norme.
- Adapter les réparations à la norme.



Responsabilités



Distributeur

- Mettre les informations de vente à la disposition des clients
- Conseiller les clients sur les questions de sécurité des enfants
- Mesure toujours la hauteur de pose
- Veiller à ce que le client connaisse tous les dispositifs de sécurité
- Fournir uniquement des produits répondant aux exigences standard en matière de sécurité enfants
- Respecter les instructions d'installation des produits
- Archiver toutes les informations de la commande pour pouvoir les consulter



Réparations, NLD & Pièces

Réparations:

Nous devons faire un effort pour livrer exclusivement des produits sûrs pour les enfants. Toutes les réparations doivent être adaptées pour proposer un produit sûr pour les enfants.

Nouvelles Livraisons Débiteur:

Un produit qui remplace des produits datant d'avant l'entrée en vigueur. Eux aussi respectent la norme Child-Safety.

Pièces:

Une pièce de remplacement peut être envoyée à la demande du distributeur. Un courrier accompagne les pièces de manoeuvre. La description mentionne que ces pièces doivent être traitées conformément à la norme Child-Safety.



D'autres
questions
?