



Voile Vénitien Silhouette® 2017

Nouvelle collection



The Art of Window Styling

Voile Vénitien Silhouette® 2017

Nouvelle collection

Silhouette® représente le produit le plus luxueux de l'univers Luxaflex® et ses matières sont exclusives

12 gammes de voiles avec aspects décoratifs différents au lieu de 8

Programme simplifié, facile à utiliser au quotidien

Harmonisation des limites dimensionnelles

Motorisation Powerview® disponible



The Art of Window Styling

Luxaflex® Collection Voile Vénitiens Silhouette® 2017

Voile Vénitien Silhouette® 2017

Motorisation PowerView®



Le store Luxaflex le plus exclusif mérite le mode de fonctionnement le plus exclusif et le plus intelligent.

Les consommateurs de Silhouette® adhèrent facilement à PowerView®

Silhouette® est le store le plus distribué en version motorisée (28% des Silhouette® sont PowerView® (3% en rouleau)



Voile Vénitien Silhouette® 2017

Table des matières

1. informations générales
2. Nouveautés
3. Livre collection
4. Matériel
5. Voiles et lamelles
6. Prix
7. Manoeuvres
8. Dimensions
9. Informations à savoir
10. Calendrier



Voile Vénitien Silhouette® 2017

Informations générales

1. D'une élégance rare, les stores Silhouette® captent les rayons du soleil les plus intenses pour les transformer en une magnifique ambiance naturelle.
2. Ses 2 voiles différents agissent de concert pour diffuser une lumière uniformément répartie afin de bénéficier au maximum de la lumière naturelle tout au long de la journée sans effets de moirage
3. Les lamelles de Silhouette® flottent entre deux voiles et s'inclinent afin de pouvoir simplement profiter de la douceur de la lumière naturelle tout en filtrant la luminosité, l'éblouissement et les rayons UV
4. L'intimité est modulable ; selon les matières et couleurs, choisissez l'ambiance qui vous convient
5. Lames ouvertes, réduisez l'apport de chaleur dans la pièce d'environ 25% avec Silhouette® Sunscreen. Lamelles opaques fermées la protection UV de Silhouette® peut atteindre 99% .



Voile Vénitien Silhouette® 2017

Nouveautés

- De 8 à 12 gammes de voiles luxueux
- De 71 à 51 références
- Lamelles de 75 mm uniquement
(la majorité des ventes à ce jour) pour
une simplification de l'offre
- LiteRise® disponible
- Nouvelle Barre finale de 75 mm pour
répondre à la largeur du tissu et créer un
look plus équilibré (au lieu de 50mm)



Voile Vénitien Silhouette® 2017

Le livre Collection

Livre collection dans l'esprit Luxaflex®

Nouveau !

Les échantillons sont présentés maintenant par couleur, et non plus par gammes

Nouveau !

4 échantillons par page sur transparents pour juger de l'effet devant un vitrage + 1 grande carte mobile

Nouveau !

Transparent avec l'encombrement du boîtier, pour une visualisation en situation

Nouveau !

Les pages sont numérotées



The Art of Window Styling

Luxaflex® Collection Voile Vénitiens Silhouette® 2017

Voile Vénitien Silhouette® 2017

Le Matériel

- Boitier haut de 80 mm
- Barre inférieure de 75 mm
- Embouts de boitier transparents avec caches latéraux
- Coloris des boitiers :
 - Blanc 0204
 - Crème 0161
 - Anodisé naturel 7113

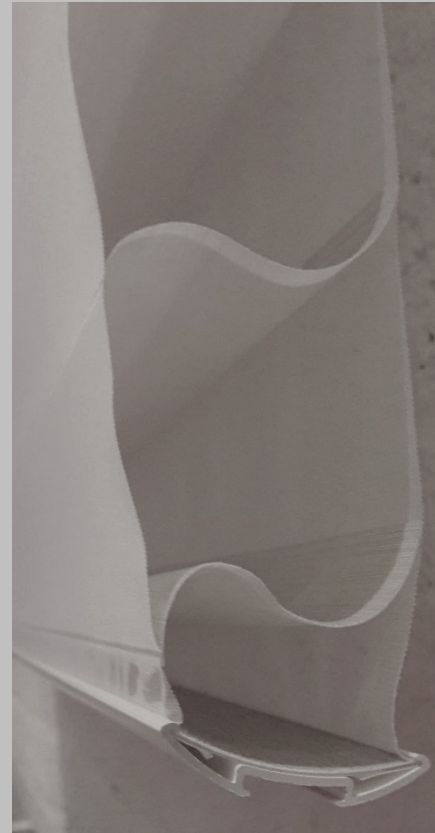
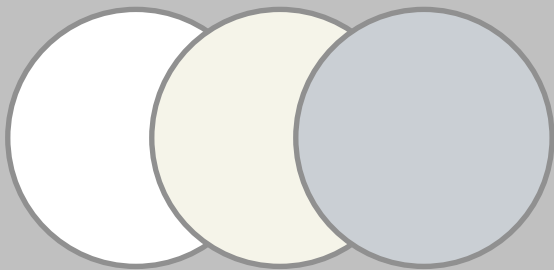

Ancienne collection
Barre finale de 50 mm
pour tissu de 75mm
- Maintien en V



Nouvelle collection
Barre finale de 75 mm
pour tissu de 75mm
+ Maintien parallèle



Voile Vénitien Silhouette® 2017

Tissus

- De 8 à 12 gammes, dont 6 conservées
- De 71 à 51 références, dont 10 conservées

Collection 2012			
	Gamme	Coloris	Groupe de prix
1	Aurora	3	E
2	Originale	8	1
3	Matisse	16	1, 2
4	Silk	4	2
5	Sunscreen	12	2
6	Toujours	8	3
7	BonSoir Originale	16	3, 4
8	BonSoir Matisse	4	3
		71	



Collection 2017			
	Gamme	Coloris	Groupe de Prix
1	Eclair	3	E
2	Promenade	5	E
3	Originale	4	1
4	Matisse	4	1
5	Lumière	5	1
6	Silk	4	1
7	Sunscreen	6	1
8	BonSoir Originale	2	2
9	Éclair	4	2
10	French Linen	4	2
11	Ombre	7	2
12	Toujours	3	2
		51	



Voile Vénitien Silhouette® 2017

Tarifs

- Le groupe de prix E passe de 3 références à 8 références
- Augmentation de 10% du groupe de prix E
- Plus de références en groupe 1 et 2 sans augmentation de prix
- Les groupes de prix 3 et 4 n'existent plus

Collection 2012		
Groupe de prix	Réf	Gammes
E	3	1
1	18	2
2	20	3
3	26	6
4	4	1
	71	



Collection 2017		
Groupe de prix	Réf	Gammes
E	8	2
1	23	5
2	20	5
	51	



Voile Vénitien Silhouette® 2017

Tissus



Tissus unis

Originale

- 4 coloris en grille 1
- 2 nouveaux coloris et 2 coloris repris
- Tissu intemporel et élégant dans une palette de couleurs douces
- Voiles fins et différents sur l'avant et l'arrière pour éviter le moirage et procurer une belle luminosité

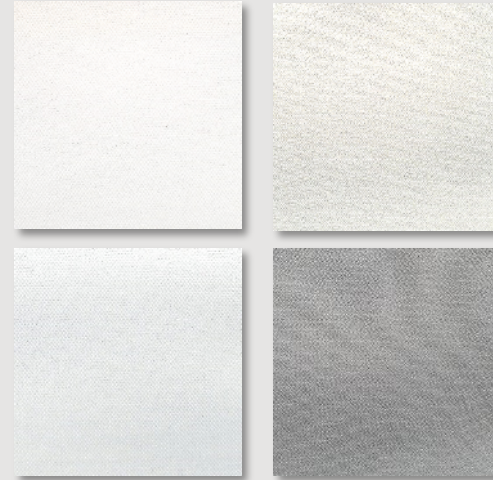

Promenade (devrait être le plus vendu)

- 5 coloris en grille E
- Design de tissu inspiré de la nature avec un look doux et décontracté. Dos des lamelles blanc pour un bon renvoi lumineux
- Voiles fins et différents sur l'avant et l'arrière pour éviter le moirage et procurer une belle luminosité



NEW!

Tissus unis

Matisse

- 4 coloris en grille 1
- Couleurs intenses dans un design de tissu élégant
- Voile coloré sur l'avant selon la teinte de la lamelle pour une meilleure vision vers l'extérieur, blanc à l'arrière pour une bonne réverbération de la chaleur. Dos des lamelles brillant pour mieux renvoyer la chaleur



Sunscreen

- 6 coloris en grille 1
- Un look en tissu transparent qui crée une vue paisible et ininterrompue
- Coloré à l'avant et l'arrière selon la teinte de la lamelle, écran screen à l'arrière qui réduit le passage de la chaleur jusqu'à 25%

Tissus occultants

Bon Soir Originale

- 2 coloris en grille 2
- Tissu uni, intemporel et élégant
- Voiles fins et différents sur l'avant et l'arrière pour éviter le moirage et procurer une belle luminosité lamelles ouvertes
- Lamelles opaques avec dos blanc pour un bon renvoi lumineux

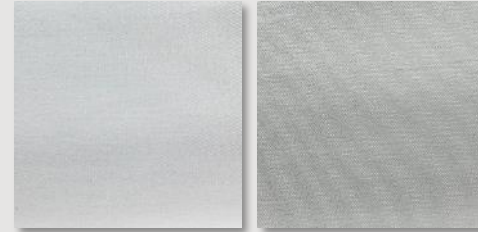

Ombre

NEW !

- 7 coloris en grille 2
- Tissu légèrement structuré, lumineux et élégant conçu pour réduire la luminosité lorsque cela est nécessaire
- Voiles fins et différents sur l'avant et l'arrière pour éviter le moirage et procurer une belle luminosité lamelles ouvertes
- Lamelles opaques avec dos blanc pour un bon renvoi lumineux

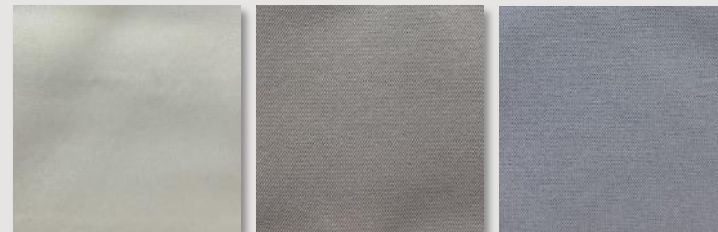

Tissus structurés

NEW !

Éclair

- 4 coloris texturés haut de gamme en grille 2
- Voile avant coloré et très texturé pour créer un effet décoratif unique.
- La structure du tissu joue subtilement avec la lumière
- ! Le collage des lamelles n'est pas toujours parfaitement parallèle au motif. Ceci n'a pas d'influence sur le fonctionnement

French Linen

- 4 coloris en grille 2
- Voile avant coloré et finement texturé aspect lin.
- Lamelles unies, colorées avec dos brillant
- Un style décontracté et sophistiqué qui complète chaque décor



Tissus structurés

NEW !

Bayou

- 3 coloris pour ce motif en grille E
- Aspect carreaux avec un look chaleureux
- Voile coloré sur à l'avant selon la teinte de la lamelle

Toujours

- 3 coloris en grille 2 (anciennement en grille 3)
- Design contemporain avec un aspect élégant type lin naturel
- Voiles fins et différents sur l'avant et l'arrière pour éviter le moirage et procurer une belle luminosité

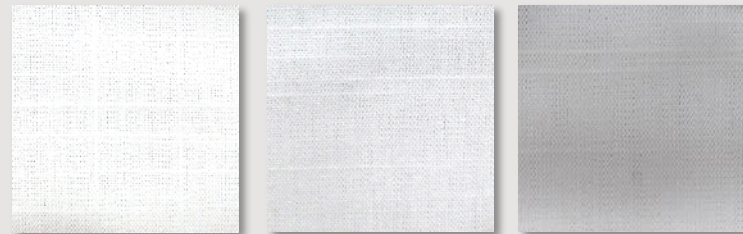

Tissus structurés

Silk

- 4 coloris en grille 2
- Aspect soie luxueux pour les lamelles avec dos blanc
- Voile blanc sur l'avant



Lumière

- 5 coloris en grille 2
- Lamelles à effet de transparence, motif structuré, dos à motif brillant
- Voile coloré sur le devant



NEW!



Voile Vénitien Silhouette® 2017

Manoeuvres



Manoeuvres

- Cordon sans fin
- SmartCord®
 - Positionnement en partie basse d'un seul clic
- LiteRise®
- Powerview® avec batteries ou transformateur
 - Exclusif à Luxaflex®
- Motorisation 24 Volts



Voile Vénitien Silhouette® 2017

Dimensions



Dimensions

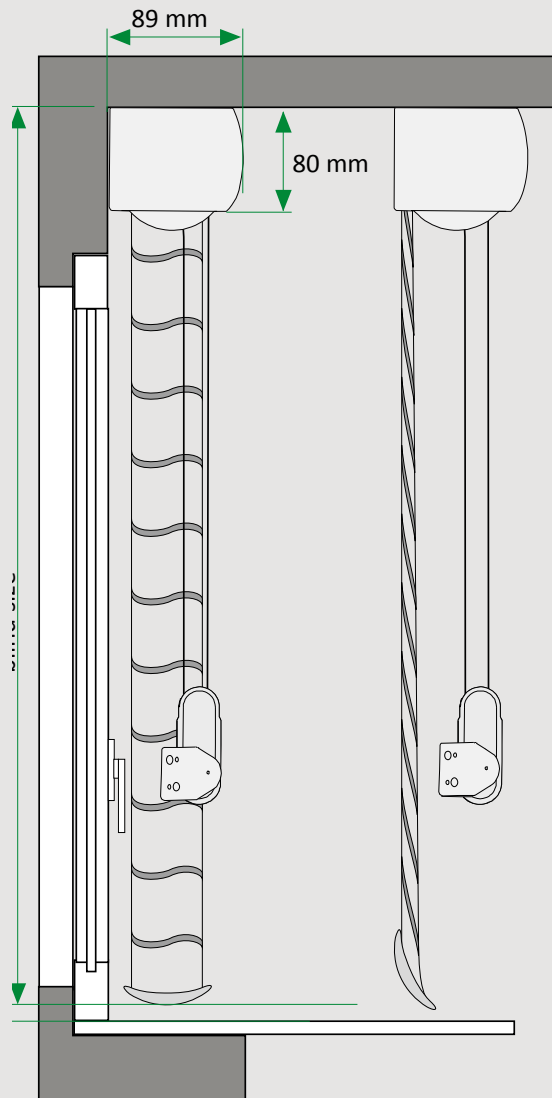

La hauteur finie (de commande) est lames ouvertes

Jeu au sol préconisé 15mm



Voile Vénitien Silhouette® 2017



Dimensions

Hauteur des Voiles Vénitiens Silhouette®

La hauteur minimale est standardisée à 300 ou 400mm pour faciliter la lecture

La hauteur maximale est de 3000mm pour presque toutes les qualités, 5 qualités ont une hauteur réduite

Seul LiteRise® est limité à la hauteur 2100mm

	Hauteur en cm									
	Cordon		Powerview®		24 V		Smartcord®		Literise®	
	min	max	min	max	min	max	min	max	min	max
Promenade	40	220	30	220	30	220	30	220	30	210
Silk	40	220	30	220	30	220	30	220	30	210
Toujours	40	265	30	265	30	265	30	265	30	210
BonSoir Originale	40	280	30	280	30	280	30	280	30	210
Ombre	40	280	30	280	30	280	30	280	30	210
Bayou	40	300	30	300	30	300	30	300	30	210
Éclair	40	300	30	300	30	300	30	300	30	210
French Linen	40	300	30	300	30	300	30	300	30	210
Lumière	40	300	30	300	30	300	30	300	30	210
Matisse	40	300	30	300	30	300	30	300	30	210
Originale	40	300	30	300	30	300	30	300	30	210
Sunscreen	40	300	30	300	30	300	30	300	30	210



Dimensions

Largeur des Voiles Vénitiens Silhouette®

La largeur minimale est standardisée à 300 ou 500mm pour faciliter la compréhension

Avec bloqueur de barre finale magnétique pour largeur comprise entre 300 et 600mm. Pour les largeurs inférieures à 600mm, le tissu peut s'enrouler de biais et donc ne pas remonter complètement dans le boîtier.

La largeur maximale est de 300 cm pour presque toutes les qualités, 3 qualités ont une largeur réduite

	Largeur en cm									
	Cordon		Powerview®		24 V		Smartcord®		Literise®	
	min	max	min	max	min	max	min	max	min	max
Éclair	30	250	50	250	50	250	30	250	50	250
Toujours	30	275	50	275	50	275	30	275	50	275
French Linen	30	290	50	290	50	290	30	290	50	290
Bayou	30	300	50	300	50	300	30	300	50	300
BonSoir Originale	30	300	50	300	50	300	30	300	50	300
Lumière	30	300	50	300	50	300	30	300	50	300
Matisse	30	300	50	300	50	300	30	300	50	300
Ombre	30	300	50	300	50	300	30	300	50	300
Originale	30	300	50	300	50	300	30	300	50	300
Promenade	30	300	50	300	50	300	30	300	50	300
Silk	30	300	50	240	50	300	30	300	50	300
Sunscreen	30	300	50	300	50	300	30	300	50	300



Jeu latéral

Manœuvre à droite ou à gauche

	X		Y	
	écart	+/- Tolerance	écart	+/- Tolerance
	mm	mm	mm	mm
Cordon sans fin	8	2	17	2
SmartCord®	8	2	15	2
LiteRise®	8	2	8	2
PowerView®	10	2	18	2
Motorisation 24v	8	2	17	2



Voile Vénitien Silhouette® 2017

Procédure de test

Tous les tissus Silhouette® passent des procédures de test strictes:

Décoloration :

Les tissus sont testés dans les conditions météorologiques pour simuler une exposition au soleil égale à 7 ans

Distorsion thermique :

Les tissus sont exposés à la chaleur rayonnante

Chaleur et humidité :

Les tissus sont testés dans une chambre environnementale avec des températures élevées, puis basses en milieu sec et humide

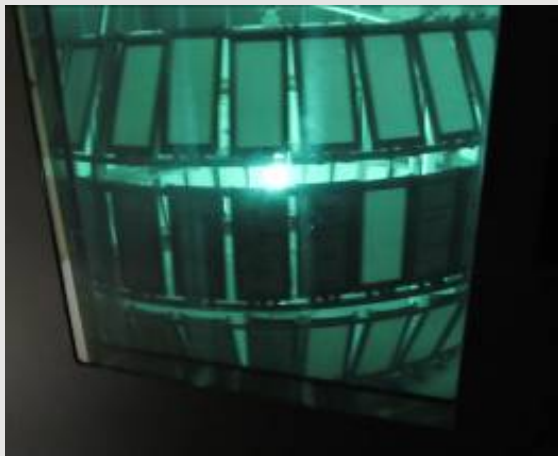

Voile Vénitien Silhouette® 2017

Informations à savoir



À savoir :

1. Sur le tissu Éclair, Le collage des lamelles n'est pas toujours parfaitement parallèle au motif. Ceci n'a pas d'influence sur le fonctionnement
2. Les stores Silhouette® sont produits avec des textiles élaborés et testés, mais, comme n'importe quel textile, il existe des variations visibles, qui sont normales et non dues à des défauts de produits. Des légères rides, ondulations ou d'autres variations peuvent apparaître et sont inhérentes à ce produit.
3. Les stores Silhouette® ne sont pas conçus pour se fermer parfaitement sans aucun passage de lumière entre les lamelles, notamment en partie basse. Toutefois, le chevauchement des lamelles garantit que la confidentialité ne sera pas compromise.
4. L'enroulement inversé n'est pas possible.
5. L'enroulement peut être corrigé sur place avec le déplacement du lest dans la barre finale.
6. En fonction du tissu et du système de levage, la barre finale a un jeu de fonctionnement à prévoir en partie basse (15mm préconisés)
7. Il fait toujours mesurer la hauteur d'un Silhouette® en position ouverte.
8. La batterie de la motorisation PowerView® installée derrière le boîtier demande de positionner les supports avec un calage de 18mm.

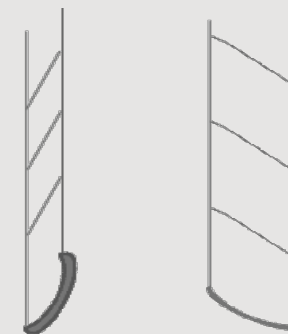

Vidéos

De nombreux films Hunter Douglas sont disponibles pour des explications et des réparations simples sur YouTube (en anglais).

The screenshot shows a YouTube video player interface. The main video is titled "Silhouette® Window Shadings EasyRise™ Cord Loop Replacement" by Hunter Douglas. The video player shows a progress bar at 0:02 / 2:46. Below the video, the title "Silhouette® Window Shadings - EasyRise™ Clutch Cord Replacement- Hunter Douglas" is displayed, along with the Hunter Douglas logo and a "S'abonner" button with 2,8 k subscribers. The video has 1 346 vues. The description states: "Ajoutée le 11 juil. 2016 The clutch cord for a Silhouette® EasyRise™ shading may need to be changed: it could break, get dirty or be of the wrong length - you can learn how do do this in just a few minutes." To the right of the video player, there is a list of related videos under the heading "Product Installation and Parts Replacement Technical" by Hunter Douglas, including "Silhouette® Window Shadings - EasyRise™ Clutch Cord Replacement- Hunter Douglas", "Silhouette® A Deux™ - Skew Adjustment - Hunter Douglas", "Silhouette® Window Shadings - LiteRise® Explained - Hunter Douglas", "Silhouette® Window Shadings - LiteRise® Operation - Hunter Douglas", "Silhouette® Window Shadings - LiteRise® Tension Adjustment - Hunter Douglas", and "Silhouette® Window Shadings - Top Limit Stops - Hunter Douglas".

Eclaté

La vue éclatée du Voile Vénitien Silhouette® cordon est disponible sur le manuel professionnel

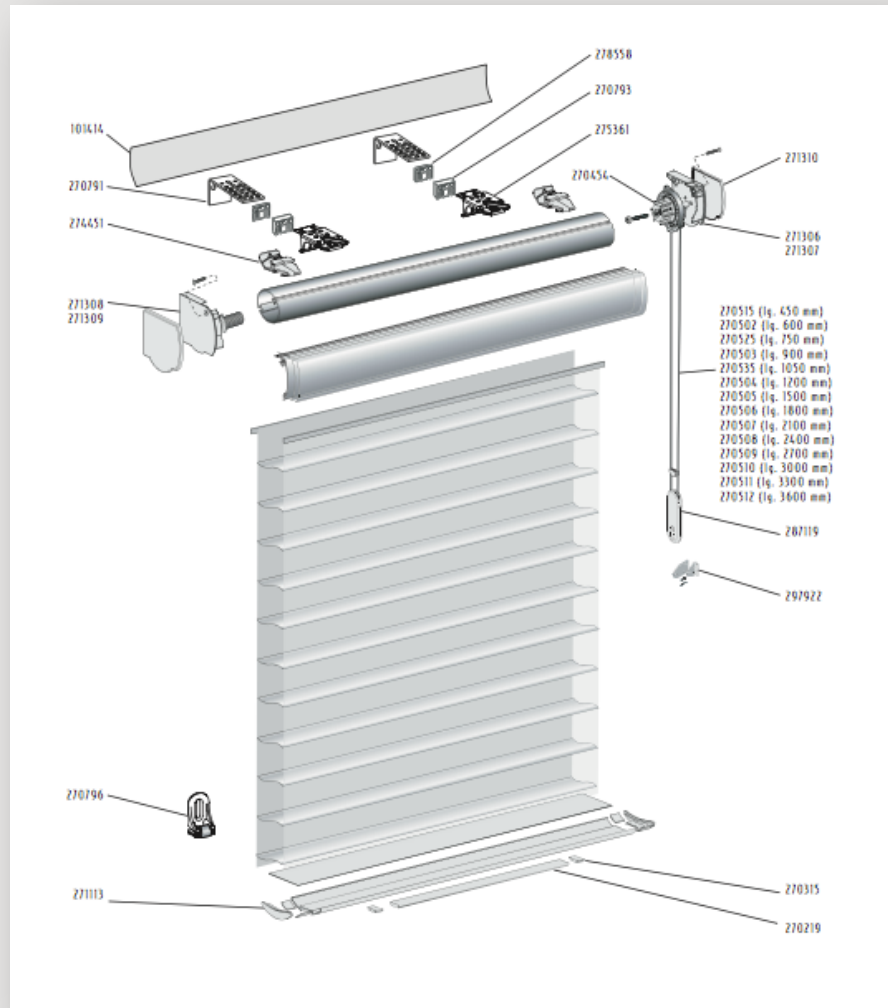

Valeurs énergétiques

Le fichier est disponible

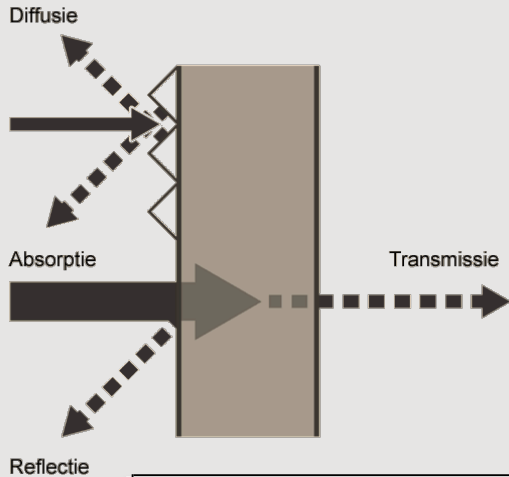

SIL		Values according to EN 410 / EN 13363-1 / EN 14501														EN14501		
LPN	Description	colour	Light reflection (Rv) %	Light transmission (Tv) total %	Light transmission Tvdiff% %	Light transmission Tvdif% %	Solar reflection (Rs) %	Solar transmission (Ts) %	UV transmission (Tuv) %	G-factor %	single glass A %	double glass B %	double glass D %	UPF according to AS 4399	FC VIS	FC EN14501	Glare control	Visual contact outside
6381	Bayou	cappuccino	48	39	38	1	46	41	16	44	50	49	27	18	0,67	0,72	1	0
6382	Bayou	bleached sand	47	33	32	1	46	36	13	41	50	48	27	23	0,67	0,72	1	0
6383	Bayou	italian straw	48	36	35	1	47	40	15	43	49	48	27	21	0,66	0,72	1	0
6372	BonSoir Originale	pristine white	75	0	0	0	74	0	0	7	28	32	24	>80	0,47	0,55	4	-
6373	BonSoir Originale	ivory	75	0	0	0	74	0	0	7	28	32	24	>80	0,47	0,56	4	-
6391	Éclair	winter white	64	34	34	0	62	34	23	35	40	40	26	13	0,56	0,63	1	0
6392	Éclair	wood ash	51	13	12	0	51	15	6	24	44	44	26	47	0,63	0,69	1	1
6393	Éclair	silver grey	53	16	16	0	53	17	10	25	43	44	26	29	0,62	0,68	1	0
6394	Éclair	angora cream	63	33	32	0	60	33	20	35	41	41	26	15	0,57	0,64	1	0
6395	French Linen	soft white	63	36	35	0	61	35	23	36	40	41	26	13	0,57	0,64	1	0
6396	French Linen	parchment	62	34	34	0	60	34	21	36	41	41	26	13	0,58	0,64	1	0
6397	French Linen	feather grey	49	16	16	0	49	21	9	29	46	46	27	32	0,64	0,70	1	0
6398	French Linen	pale kaki	52	21	21	0	51	25	11	31	45	45	26	25	0,63	0,69	1	0
6386	Lumière	star white	62	36	36	0	61	36	26	37	41	41	26	10	0,57	0,64	1	0
6387	Lumière	mystic white	60	32	31	1	59	32	21	34	41	41	26	12	0,58	0,65	1	0
6388	Lumière	powder dust	61	31	31	0	59	32	19	34	41	41	26	14	0,58	0,65	1	0
6389	Lumière	cobblestone	53	18	18	0	52	20	9	27	44	44	26	27	0,63	0,69	1	0
6390	Lumière	moon rock	50	12	12	0	48	15	6	25	45	46	27	41	0,64	0,70	1	1
5017	Matisse	stone grey	39	10	10	0	38	13	5	25	51	51	28	56	0,71	0,76	1	2

SIL		Values according to EN 410 / EN 13363-1 / EN 14501														EN14501		
LPN	Description	colour	Light reflection (Rv) %	Light transmission (Tv) total %	Light transmission Tvdiff% %	Light transmission Tvdif% %	Solar reflection (Rs) %	Solar transmission (Ts) %	UV transmission (Tuv) %	G-factor %	single glass A %	double glass B %	double glass D %	UPF according to AS 4399	FC VIS	FC EN14501	Glare control	Visual contact outside
6381	Bayou	cappuccino	48	39	38	1	46	41	16	44	50	49	27	18	0,67	0,72	1	0
6382	Bayou	bleached sand	47	33	32	1	46	36	13	41	50	48	27	23	0,67	0,72	1	0
6383	Bayou	italian straw	48	36	35	1	47	40	15	43	49	48	27	21	0,66	0,72	1	0
6372	BonSoir Originale	pristine white	75	0	0	0	74	0	0	7	28	32	24	>80	0,47	0,55	4	-
6373	BonSoir Originale	ivory	75	0	0	0	74	0	0	7	28	32	24	>80	0,47	0,56	4	-
6391	Éclair	winter white	64	34	34	0	62	34	23	35	40	40	26	13	0,56	0,63	1	0
6392	Éclair	wood ash	51	13	12	0	51	15	6	24	44	44	26	47	0,63	0,69	1	1
6393	Éclair	silver grey	53	16	16	0	53	17	10	25	43	44	26	29	0,62	0,68	1	0
6394	Éclair	angora cream	63	33	32	0	60	33	20	35	41	41	26	15	0,57	0,64	1	0
6395	French Linen	soft white	63	36	35	0	61	35	23	36	40	41	26	13	0,57	0,64	1	0

Nettoyage

Nettoyage au quotidien

Soufflez les éventuelles poussières avec une bombe d'air comprimé (celles qui diffusent de l'air sec pour nettoyer les claviers d'ordinateur sont parfaites

Avec beaucoup de prudence, avec soin, comme vous le faites avec les tissus fins

- Soufflez les éventuelles poussières avec un sèche-cheveux sur le réglage FROID (JAMAIS CHAUD !)

Autres options de nettoyage :

Nettoyage aux Ultrasons, sauf opaques

Important: Ne nettoyez pas le tissu à l'aide de lingettes électrostatiques !



Voile Vénitien Silhouette® 2017

Calendrier



Septembre 2017

- Abandon de tous les voiles et matériels de 50, 63 et 100 mm
- Abandon de manœuvres PowerRise® et Ultralift® et batteries 12 volts

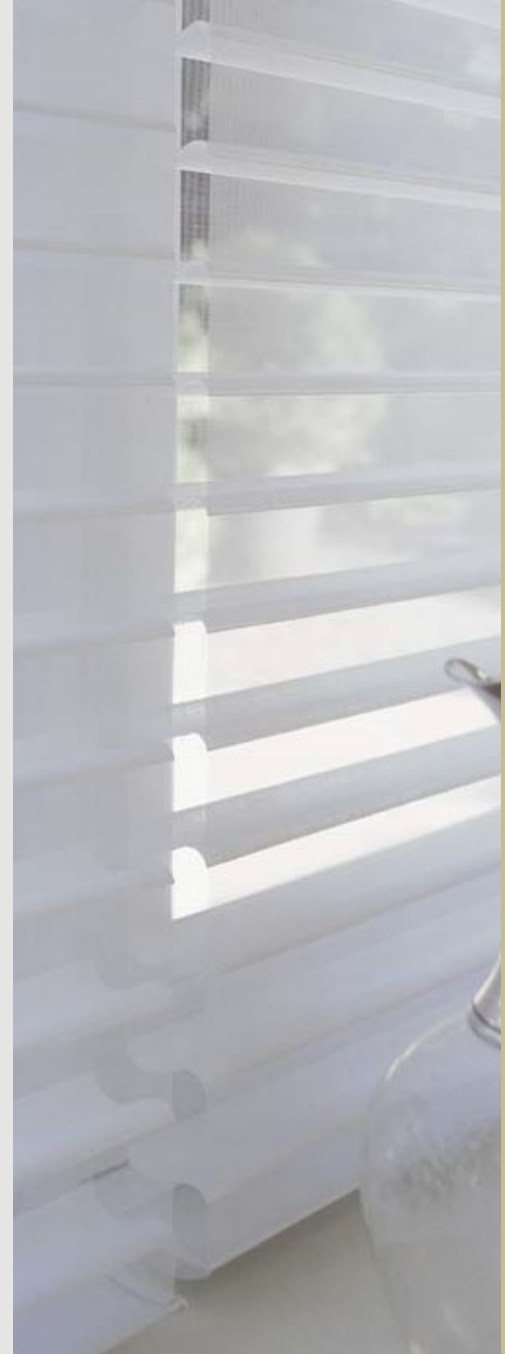

Voiles Vénitiens Silhouette® LUXAFLEX®

les Avantages

Un Store Unique

- Store à lamelles de tissu inclinables entre 2 voiles
- Modulez la luminosité et l'intimité en toute élégance



SmartCord®

- Une manœuvre à cordon rétractable, esthétique, instinctive, fiable et discrète



LiteRise®

- Manœuvre Lite Rise®: Un fonctionnement rapide, pratique et sûr !



PowerView® Motorisation

- Avec émetteur, tablette, smartphone, ou préprogrammés, les stores les plus décoratifs deviennent désormais les plus intelligents

Sunscreen

- Lamelles ouvertes, réduisez l'apport calorique dans la pièce d'environ 25% grâce au voile arrière spécifique

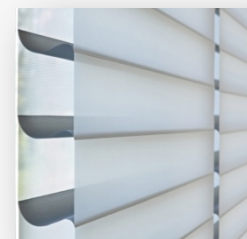
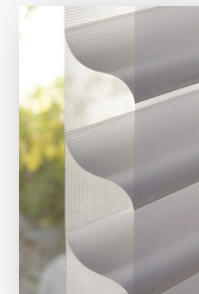

Ombre

- Lamelles opaques fermées la protection UV peut atteindre 99%

Luxaflex®

The Art of Window Styling



The Art of Window Styling

Merci de
votre
attention !
Bonnes
ventes !